

**GENEL ÖZELLİKLER**

MT 150 kablolu oda termostatıdır. Kullanıcı oda termostatını ihtiyacı olan sıcaklığa ayarlayıp daha konforlu ve ekonomik ısınma sağlar.

- Hassas sıcaklık ölçüm
- Sıcaklık kalibrasyonu
- ON/OFF kontrol
- Kablolu bağlantı

**TEKNİK VERİLER**

- Voltaj : 3V ± 0.2V (DC)
- Yük Akımı : 8 A
- Hassasiyet : ± 0.5°C
- Çalışma Sıcaklığı : 5.0°C - 30°C
- Zamanlama Hatası : < % 1
- PİL Ömrü : 1 yıl (2×AAA)

**MT 150 MONTAJI**

MT 150'nin duvar askısını sökmek için oda termostatını sağ veya sol taraftan kendinize doğru çekiniz. Sökülen duvar askısını evin merkezi bir konumuna yerden 150 cm yüksekliğe sabitleyiniz. MT 150'yi kapı girişi ya da pencere kenarı gibi hava sirkülasyonunun çok olduğu yerlere monte etmekten kaçınınız.

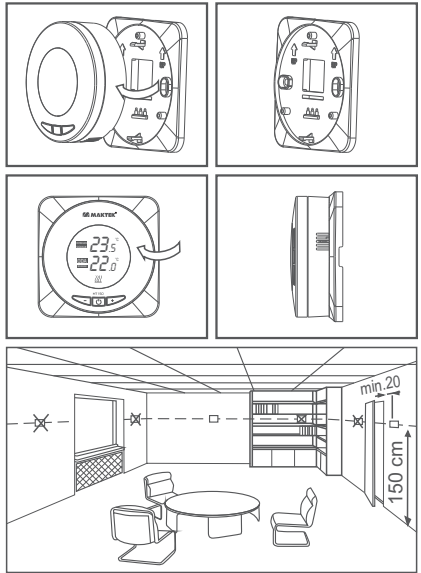

①

**PİL DEĞİŞİMİ**

MT 150 ile birlikte gelen 2 adet alkalin pili, pil yuvasına yerleştiriniz. PİL DEĞİŞİKLİĞİ MT 150'nin arkasında bulunan açılır kapaklı pil yuvasının kapağı çıkarılarak yapılmaktadır. Her zaman iki pili de aynı zamanda değiştiriniz. Pilleri takarken yönlerinin doğru olmasına özen gösteriniz.

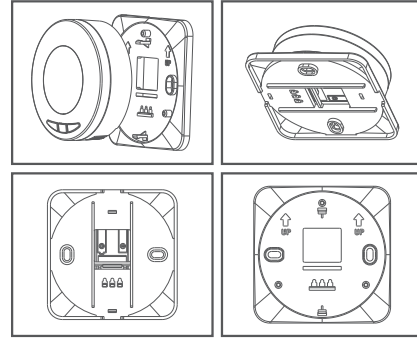
**UYARI!**

Ömrü biten pillerinizi piller için ayrılmış çöp kutusuna atınız.

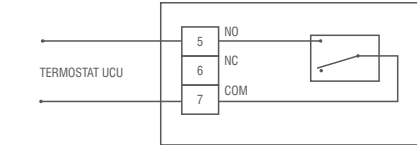
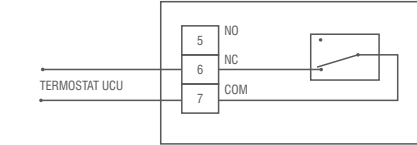
**MT 150 BAĞLANTI ŞEMASI****ISITMA ÜNİTELERİ İÇİN BAĞLANTI ŞEMASI****SOĞUTMA ÜNİTELERİ İÇİN BAĞLANTI ŞEMASI**

②

**SICAKLIK KALİBRASYONU**

MT 150 oda termostatlarında kullanılan sensörler çok hassastır. Bu hassaslığı yaşam alanınızda bulunan termometrelerde bulamazsınız. Yaşam alanınızda bulunan termometrelerdeki sıcaklığı baz almak istiyorsanız bunun için oda termostatınızı kalibre ediniz.

- Cihazın kapalı iken "Ü" tuşuna 3 saniye basınız.
- İstedığınız sıcaklığa kalibre etmek için + ve - tuşları ile sıcaklık farkını ayarlayınız. Bu değer -8 ile +8 arasında ayarlanabilir.
- Menüden çıkmak için "Ü" tuşuna 4 kez basınız.

**Uyarı:** Önerilen sıcaklık kalibrasyonu ayarı "Ü" dir.

**ÖLÇÜLER****Termostat boyutu:**

80 mm × 80 mm × 25 mm

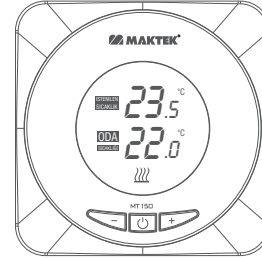

③

**GARANTİ ŞARTLARI**

- 1-Garanti süresi, cihazın teslim tarihinden itibaren başlar ve cihaz imalat hatalarına karşı 2 yıl garantilidir.
- 2-Cihazlar firmamızda çalışır durumda müşteriye teslim edilir. Yerinde devreye almak servis ücretine tabidir.
- 3- Cihazların bakım ve onarımı firmamızda yapılır. Yerinde servislerde, servis personelinin ulaşım, konaklama giderleri müşteriye aittir. Yolda geçen mesai süresi bedeli servis ücretine eklenerek tahsilatı peşin yapılır.
- 4-Cihazın bakım için firmamızda geliş-gidiş ulaşım ve taşıma ücretleri müşteriye aittir.
- 5-Cihazın kullanma kılavuzunda yer alan hususlara aykırı kullanılmasından kaynaklanan arızalar garanti kapsamı dışındadır.
- 6-Asidik ve rutubetli ortamlarda çalışılıp paslanma, oksitlenme, pil akması ve sıvı temasından dolayı oluşacak hasarlar garanti kapsamı dışındadır.
- 7-Cihazda nakliye esnasında meydana gelebilecek hasarlar garanti kapsamı dışındadır. Müşteri isterse nakliye sigortası yaptırabilir.
- 8-Şebeke geriliminden kaynaklanan hasarlar garanti kapsamı dışındadır.
- 9-Cihazın bütün parçaları dahil olmak üzere tamamı firmamızın garanti kapsamındadır.
- 10-Cihazın garanti süresi içerisinde arızalanması durumunda, tamirde geçen süre garanti süresine eklenir. Malın tamir süresi 20 iş gününü geçemez. Bu süre, mala ilişkin arızanın servis istasyonuna, servis istasyonunun olmaması durumunda, malın satıcısına, bayii, acentasına, temsilciliğine, ithalatçısına veya imalatçısına - üreticisinden birine bildirim tarihinden itibaren başlar. Tüketicinin arıza bildirimini; telefon, fax, e-posta, iadeli taahhütlü mektup veya benzeri bir yolla yapması mümkündür. Ancak, uyumsuzluk halinde ispat yükümlülüğü tüketiciye aittir. Malın arızasının 10 iş günü içerisinde giderilmemesi halinde, imalatçı-üretici veya ithalatçı; malın tamiri tamamlanıncaya kadar, benzer özelliklere sahip başka bir malı tüketicinin kullanımına tahsis etmek zorundadır.
- 11-Tüketicinin onamı hakkını kullanmasına rağmen malın;
  - Tüketicie teslim edildiği tarihten itibaren garanti süresi içinde kalmak kaydıyla, bir yıl içerisinde en az dört defa veya imalatçı-üretici ve/veya ithalatçı tarafından belirlenen garanti süresi içerisinde altı defa arızalanmasının yanı sıra, bu arızaların maldan yararlanamamayı sürekli kılması,
  - Tamiri için gereken azami süresinin aşılması,
  - Firmanın servis istasyonunun, servis istasyonunun mevcut olmaması halinde sırayla satıcısına, bayii, acentasına temsilciliği ithalatçısına veya imalatçı - üreticisinden birisinin düzenleyeceği raporla arızanın tamirini mümkün bulunmadığının belirlenmesi, bedel iadesi veya ayıp oranda bedel indirimi talep edebilir.
- 12-Garanti Belgesi ile ilgili olarak çıkabilecek sorunlar için Gümrük ve Ticaret Bakanlığı Tüketici Korunması ve Piyasa Gözetimi Genel Müdürlüğü'ne başvurabilir.

**Satıcı Firmanın**

Unvanı: .....  
Adresi: .....  
Telefonu: ..... Faks: .....  
E-Posta: ..... Fatura Tarih ve Sayısı: .....  
Teslimat Tarihi ve Yeri: .....  
Yetkilinin İmzası: .....  
Firmanın Kaşesi: .....

**Malın**  
Cinsi: Dijital Oda Termostatı  
Markası: MAKTEK  
Modeli: MT 150

KAŞE

④

**İthalatçı Firmamızın**

Unvanı: İSİPARK İÇ DİŞ TİC. A.Ş.  
Adresi: Fatih Mah. 1188 Sk. No:13/A Sarıncı  
Gaziemir İzmir-TÜRKİYE  
Telefonu: 0 (232) 457 99 50  
Faks: 0 (232) 457 91 22  
E-Posta: generalife@generalife.com.tr  
Yetkilinin İmzası: .....  
Firmamızın Kaşesi: .....

**Malın**

Cinsi: Dijital Oda Termostatı  
Markası: MAKTEK  
Modeli: MT 150  
Garanti Süresi: 2 Yıl  
Azami Tamir Süresi: 20 Gün  
Bandrol ve Seri No: .....